

Istruzioni per l'uso

- (a) Braccio di leva in acciaio verniciato
- (b) Foglio in poliuretano
- (c) Piatto di protezione in acciaio inossidabile

 **Carico massimo: 120 kg**

- I. Posizionare il piatto al centro, a 10 cm dalla porta. Per una porta pesante utilizzare il piatto nudo, per una porta leggera metterci sopra il foglio di poliuretano. Posizionare il braccio di leva, con le sfere inossidabili sul piatto e la ruota orientabile posteriore sul suolo.

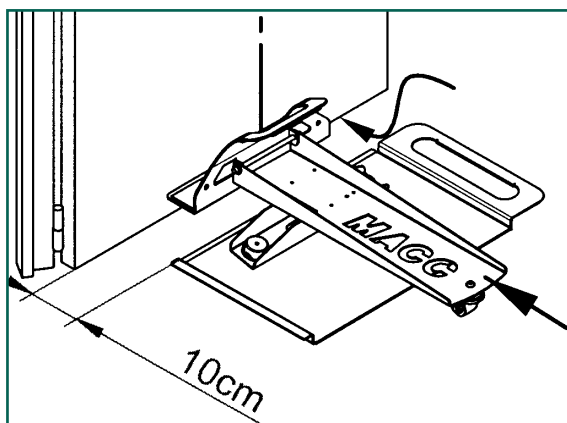

- II. Con il piede, inclinare il braccio di leva in avanti per passare la pala sotto la porta. Premere con il piede sul retro del braccio di leva per scardinare la porta. Dato che il braccio di leva e la porta scaricano su tre punti d'appoggio, il posatore ha una perfetta stabilità.

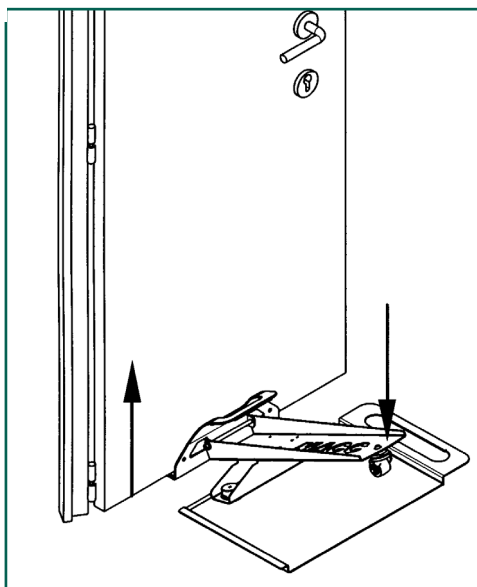

- III. Spostare il tutto all'indietro, poi allentare la pressione esercitata dal piede per far scendere la porta sui bordi del piatto. La pala viene facilmente liberata. Eseguire l'operazione inversa per rimettere la porta nei cardini.

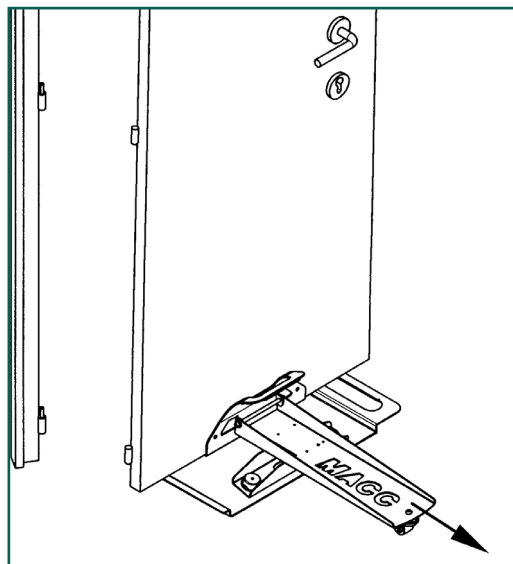

- IV. Nel caso in cui la parte bassa della porta fosse distante dal suolo di oltre 60 mm, è possibile utilizzare spessori di legno (**non forniti con CRIQUET**). Uno spessore può essere fissato nei fori previsti sulle parti verticali ed orizzontali della pala, e altri due semplicemente posati sui due lati del piatto di protezione.

